

大流量乙炔减压主阀用于集装箱或瓶组的压力调节。

### 优点

- 集成安全阀，符合标准 ISO 7291
- 流量达 150 m<sup>3</sup>/h
- 集成了安全阀、带压力表的先导阀及出口压力表
- 无需外接先导气

### 应用

乙炔减压主阀 ADR 150F 符合 DIN EN 14114 标准，用于将高压乙炔降至工作压力。

### 工作原理

乙炔减压主阀 ADR 150F 由弹簧预紧，出口压力由螺杆调节。

### 维护及保养

定期在大气压下检查其密封性  
维修工作只允许由原厂进行

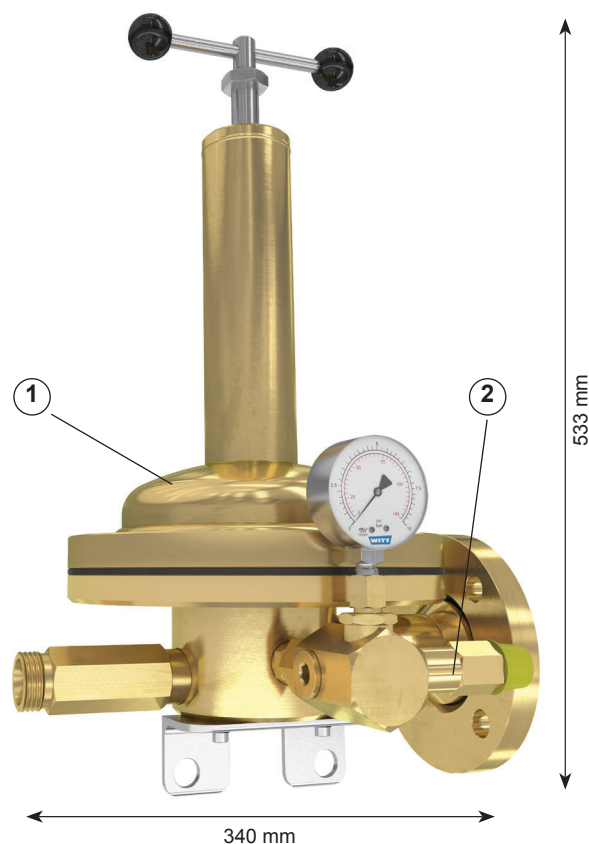

### 标准/制造规范

企业通过 ISO 9001 认证  
欧盟 CE 认证根据：  
- 压力设备指令 PED 2014/68/EU, III级，带安全功能部件

	减压主阀	
	减压阀 ①	安全阀 ②
技术参数	簧式	簧式，排气管接口带螺纹，用于连接排空管道
气体	乙炔	乙炔
最大入口压力	25 bar	
出口压力	至 1,5 bar	
标准流量	0,6 bar 时 96 m <sup>3</sup> /h 1,5 bar 时 150 m <sup>3</sup> /h	
入口接口	M36x2, 无需焊接的管接头，W 型孔 – 加强型 S DN 25 - DIN 3861	
过滤器	不锈钢，精密度 100 μm	
安全阀流量		同标准流量值
出口接口	法兰, DN 50 - PN 40, DIN 2656	M24x1 内螺纹
材质	黄铜，不锈钢，铁，合成橡胶	黄铜，不锈钢，合成橡胶
重量	约 27 kg	

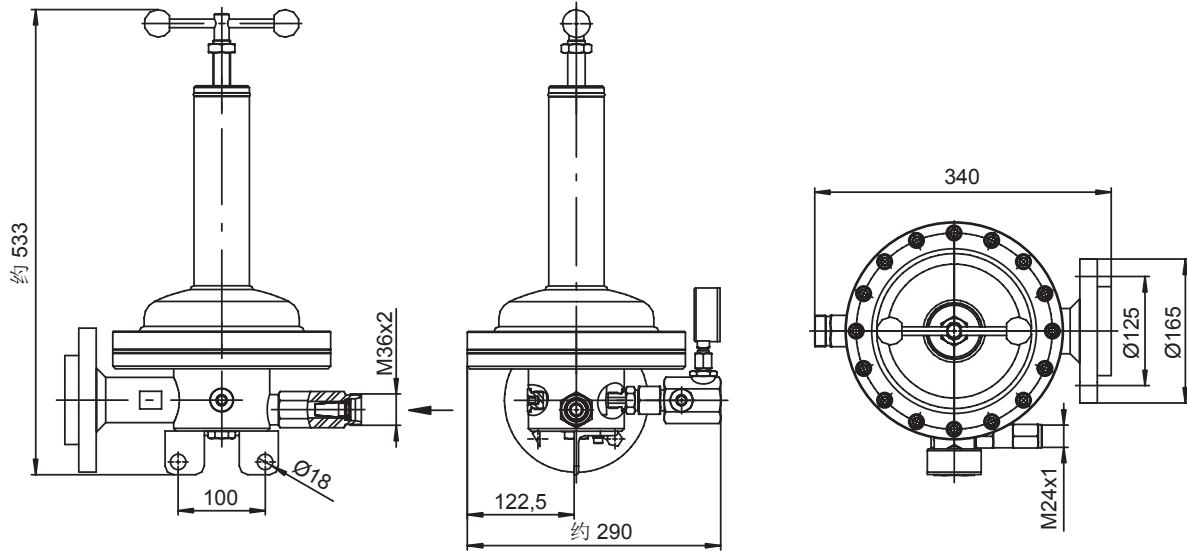

外形图, 单位 mm

出口压力流量曲线

