

REDUKTOR KOŁPAKOWY ZESTAW 737 LE-HD/S DO CO2

Kompletne rozwiązanie – z wewnętrznym źródłem sterowania

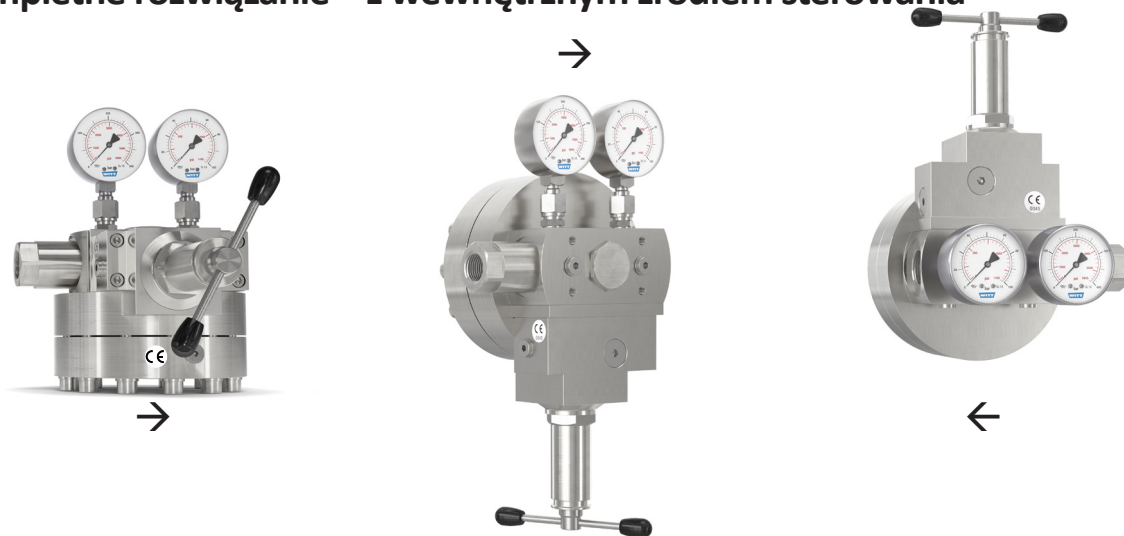

www.wittgas.com



Wysokowydajny kołpakowy reduktor ciśnienia - zestaw ze stali nierdzewnej.

Do zastosowań z dużymi oraz zmiennymi przepływami gazów wymagającymi maksymalnej stabilności ciśnienia.

Kompletne rozwiązanie, stosowane jako stacja redukcji ciśnienia zgodnie z DIN EN ISO 7291.

Właściwości

- **Pilot Control Tube (PCT)**
System umożliwiający bardzo dokładną kontrolę ciśnienia wylotowego
- **Balanced Seat Design (BSD)**
Zapewnia wysoką precyzję sterowania, wysoką niezawodność oraz niskie koszty utrzymania
- **Kompletne rozwiązanie, gotowe do użytku**
Zawiera reduktor sterujący, manometry ze stali nierdzewnej, kompletnie zmontowany oraz przetestowany
- **Wewnętrzne źródło sterowania**
Autonomiczny system sterowania
- **Zamknięty system**
Żaden gaz nie wydostaje się do atmosfery
- **Prosty w instalacji i obsłudze**
Zawór wrzecionowy umożliwia w prosty sposób ustawienie żądanego ciśnienia pracy. Może być montowany pod każdym kątem oraz w dowolnej pozycji. Do montażu wewnątrz i na zewnątrz.

Zastosowanie

Idealny do procesów w których wysoka stabilność ciśnienia pracy wymagana jest nawet przy pojawiających się zmianach ciśnienia wlotowego oraz wartości przepływu.

Wysoki przepływ oraz stabilność ustawionego ciśnienia pracy są utrzymywane, nawet wtedy gdy różnica pomiędzy ciśnieniem wlotowym, a ciśnieniem pracy jest bardzo mała.

Wewnętrzne źródło sterowania, ze zintegrowanym reduktorem sterującym, nie wymaga zewnętrznego medium sterującego.

Nadaje się również do użytku z gazami agresywnymi i toksycznymi.

Konserwacja

W zależności od zastosowania ruchome części mające kontakt z wilgocią mogą wymagać wymiany co 1-3 lata.

W tym celu oferujemy nasz zestaw naprawczy z oryginalnymi częściami zamiennymi.

Opcje

- Zamykana osłona śruby nastawczej
- Zestaw naprawczy

Normy / Przepisy

Zakład produkcyjny certyfikowany wg ISO 9001, ISO 22000 oraz PED 2014/68/EU Moduł H

Znakowanie CE zgodnie z PED 2014/68/EU

ATEX 2014/34/EU z analizą zagrożeń zapłonu zgodnie z EN 1127-1, DIN EN 13463-1 i ZH1/200

Przeznaczone do kontaktu z żywnością zgodnie z HACCP

Spełnia wymagania EU Regulacje (EC) 1935/2004, oraz wymagania niemieckiego prawa żywności i pasz (LFGB), jest odpowiedni do kontaktu z gazami spożywczymi

Dostępne na życzenie

Certyfikaty oraz raporty wykonanych testów

Inne typy kołpakowych reduktorów ciśnienia

Systemy przełączające / równoległe systemy zasilania

Specyfikacje klienta / indywidualne zapotrzebowanie

REDUKTOR KOŁPAKOWY ZESTAW 737 LE-HD/S DO CO2



Kompletne rozwiązanie – z wewnętrznym źródłem sterowania

www.wittgas.com

	Model
	737LE-HD/S
Maks. ciśnienie wlotowe	CO ₂ 100 bar
Ciśnienie wylotowe	0,5 - 26 bar
Nr art.	292-0103
Przyłącze wlotowe	G 3/4" żeńskie z filtrem
Przyłącze wylotowe	G 1" IG
Współczynnik Kv	1,65
Współczynniki zgodnie z DIN EN ISO 7291	Współczynnik wzrostu ciśnienia po zamknięciu R = 0,36 Współczynnik nierównomierności I = 0,04
Zakres temperatur	-30 °C do +70 °C
Filtr	Brąz 80 µm
Manometry ciśnienia	Obudowa stal nierdzewna DIN EN ISO 5171
Obudowa reduktora	Stal nierdzewna (1.4404)
Wkład	Stal nierdzewna (1.4404)
Membrana	CR
O-Ring	NBR
Sprężyna	Stal nierdzewna (1.4310)
Waga ok.	17,5 kg

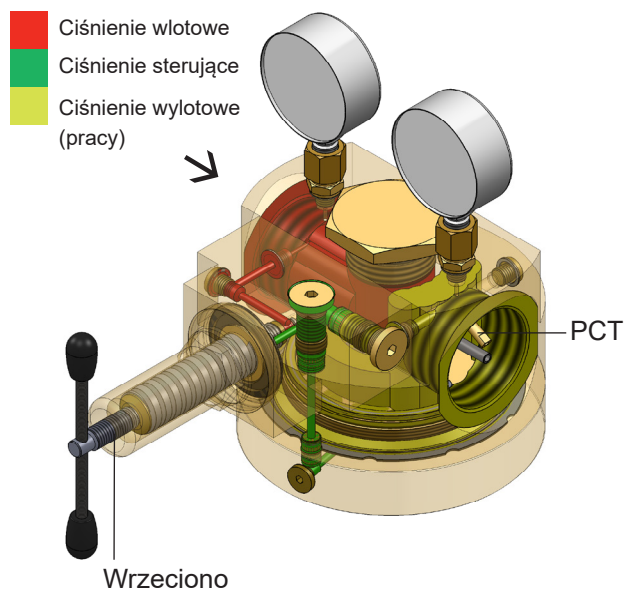

Model	Wymiary w mm							
	A	B	C	G ₁	G ₂	H	L	S
737LE-HD/S	198	79	5	3/4" F	1" F	ok. 233	178,5	48

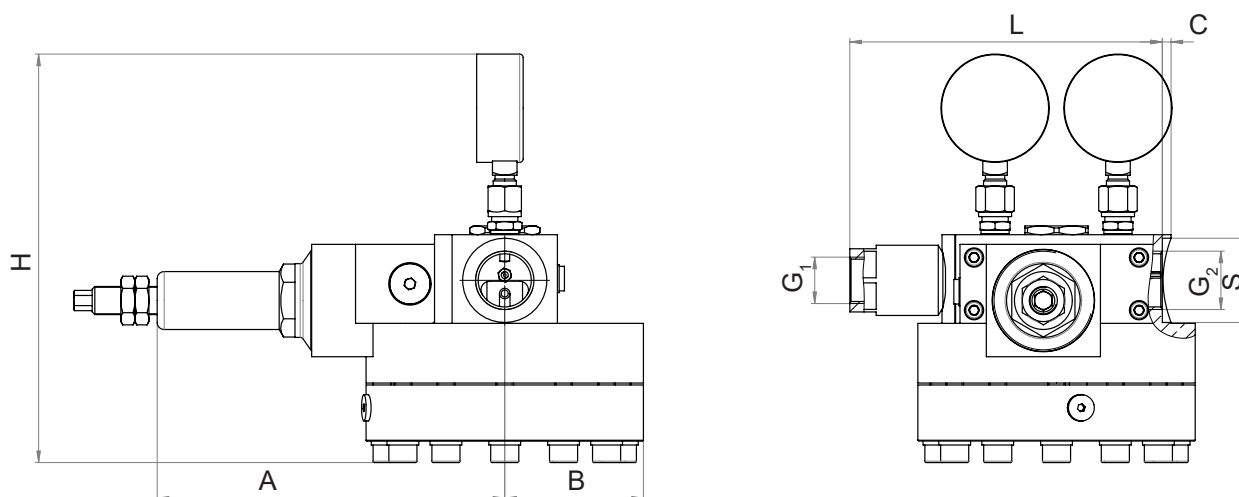

REDUKTOR KOŁPAKOWY ZESTAW 737 LE-HD/S DO CO2

Kompletne rozwiązanie – z wewnętrznym źródłem sterowania



www.wittgas.com

Zamykana osłona śruby nastawczej	
Model	Nr kat.
737LE-HD/S-ES	966.061400

